

**VM1**

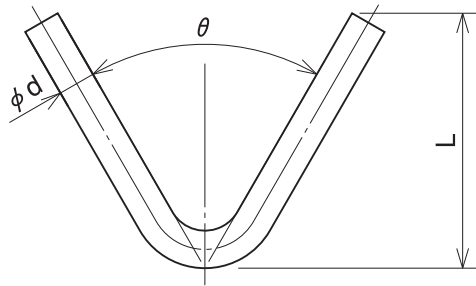

VM1	型式標示	$\theta$ -VM1- $\phi d$ -L
VM1F	型式標示	$\theta$ -VM1F- $\phi d$ -L

製品名末尾のFは自動溶接のフラックス加工を示す。

**VM3**

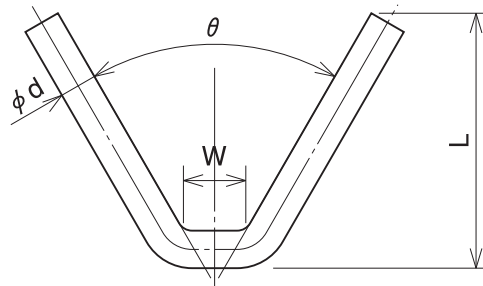

VM3	型式標示	$\theta$ -VM3- $\phi d$ -L-W
-----	------	------------------------------

記入例 … 60-VM3-10-50-15

**VM3A**

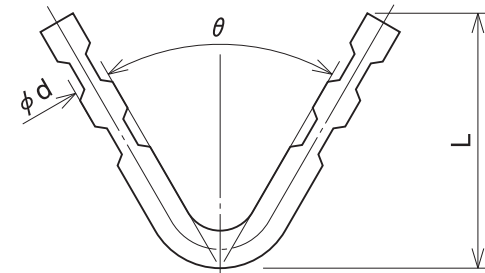

VM3A	型式標示	$\theta$ -VM3A- $\phi d$ -L
------	------	-----------------------------

L寸法が小さい場合凹みの方向が、  
本図の様な方向になる場合がある。

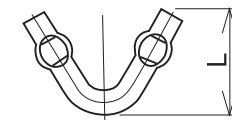

線径	L寸法
$\phi$ 10以下	35以下
$\phi$ 12以上	40以下

**VM7**

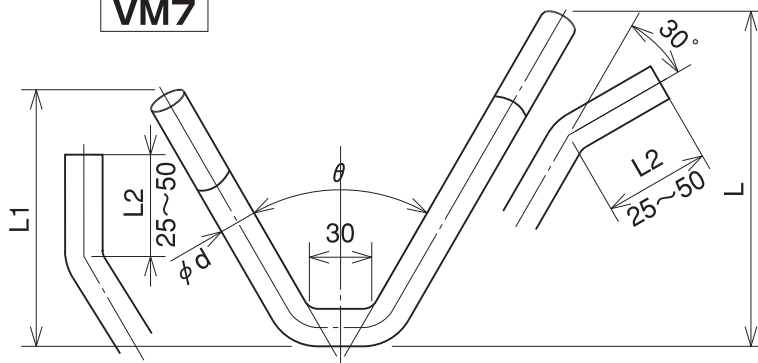

VM7	型式標示	$\theta$ -VM7- $\phi d$ -L-L1-L2
-----	------	----------------------------------

線径	L寸法に対する凹凸の数		
	54以下	55以上	60以上
8	1	2	2
9	1	2	2
10	1	2	2
12	1	1	2
13	1	1	2
14	1	1	2
16	1	1	2

**V型アンカーメタル**

VM1. VM3. VM3A. VM7

図番

144

 並田機工株式会社